



Caractéristiques des produits :

- Option de remplacement sur la machine facilitant et accélérant le remplacement sans avoir à retirer les moyeux
- Des couples nominaux élevés à un prix très compétitif
- L'élément en polyuréthane présente une excellente résistance à l'usure et aux produits chimiques et une plage de température de -40 °F à 200 °F

Applications :

- Pompes
- Compresseurs
- Machines d'usage général

Conformité industrielle :

- ATEX II 2GD c T5

Rexnord Falk Wrapflex Accouplement élastomère

Solutions adaptées aux clients.

Performance garantie.

Marques reconnues.

Vous recherchez un fournisseur renommé pour vous fournir des produits de transmission de puissance qui ont fait leurs preuves en termes de productivité et d'efficacité. Rexnord® fournit des produits haut de gamme pour vos applications industrielles dans le monde entier. Nous travaillons en étroite collaboration avec vous afin de réduire vos coûts d'entretien, éliminer vos stocks excédentaires et prévenir les temps d'arrêt non-programmés.

Falk Wrapflex®

Accouplement élastomère à faible coût avec remplacement de l'élément directement sur la machine. Installation et entretien faciles sans retrait des moyeux ou de l'équipement connecté.

Falk® est une marque de Rexnord.

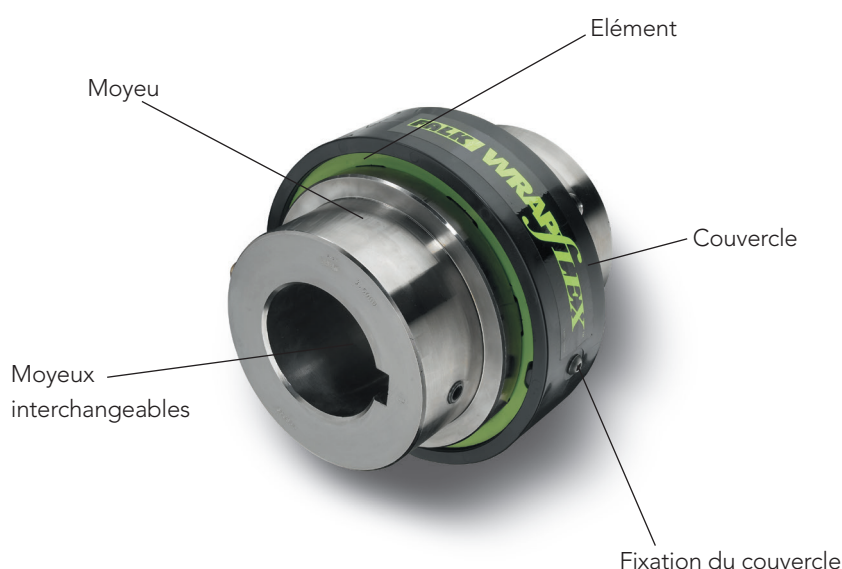

ATEX II 2GD c T5

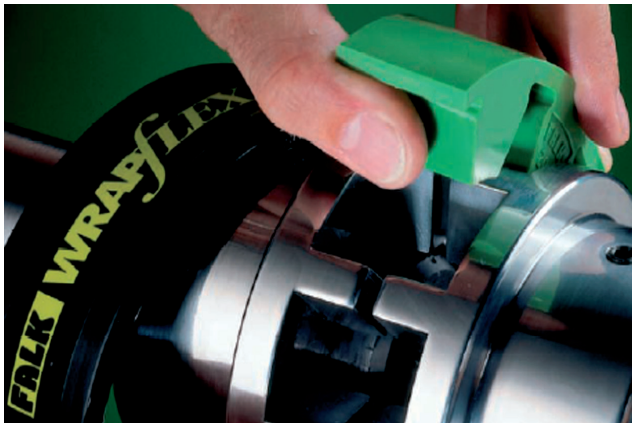

Exigences sur le couple Machine entraînée	Application typique d'un équipement entraîné par un moteur électrique ou par une turbine	Facteur de service typique
	Couple constant, exemple pour les pompes centrifuges, les ventilateurs et les compresseurs	1.0
	Fonctionnement en continu avec des variations du couple, notamment pour les extrudeuses de plastique et les ventilateurs à air pulsé	1.5
	Chocs légers pour les extrudeuses de métal, les tours de refroidissement et les transporteurs de bûches	2.0
	Chocs modérés, exemple pour les culbuteurs, les concasseurs, les tamis vibrants	2.5
	Chocs élevés avec des couples négatifs, exemple pour les pompes alternatives, les compresseurs alternatifs, les tables de basculement	3.0
	Inversions fréquentes du couple, exemple pour les compresseurs alternatifs qui n'incluent pas nécessairement des rotations inversées	Contactez le bureau d'étude Rexnord

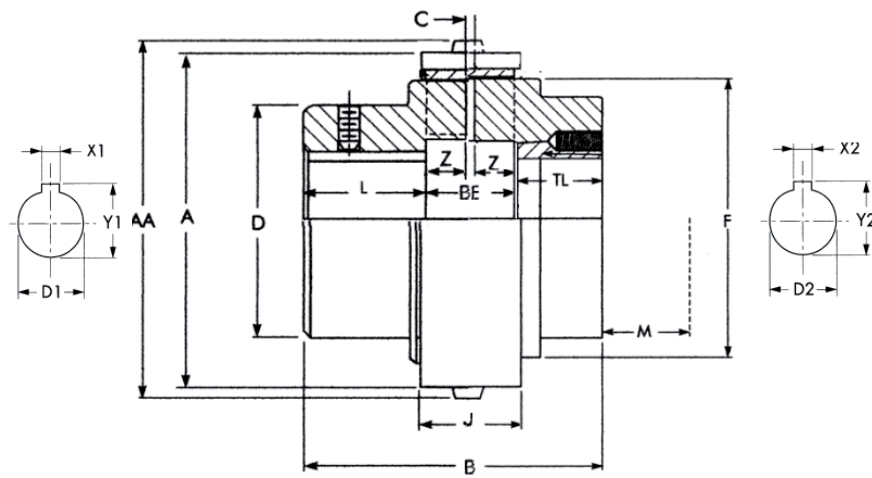

Taille	T _{nom} Nm	n max min-1	D1		D2		A		AA		B		C	D	L	TL	M	F	Z	m*	
			max.	Manchon	max.	Nylon	Acier	Nylon	Acier	(1)	(2)	BE								Nylon	Acier
5R	62	4 500	38	1108	28	77	77	81	81	72	65	20	2	60	26	23	19	64	9	1,3	1,5
10R	130	4 500	48	1210	32	91	91	95	95	90	90	24	2	72	34	33	27	76	11	2,5	2,7
20R	320	4 500	60	1610	40	126	124	132	130	124	98	32	2	92	45	33	27	102	15	5,6	6,1
30R	520	4 500	65	2012	48	147	143	153	149	152	120	36	2	105	58	42	35	118	17	9,4	10
40R	1 030	3 600	85	2517	60	182	177	190	185	181	139	47	5	130	67	46	42	150	21	17	18
50R	2 500	3 000	105	3020	75	231	224	239	232	215	171	61	5	170	77	55	53	190	28	34	36
60R	4 000	2 500	135	4030	100	-	267	-	278	275	245	75	5	200	100	85	86	228	35	-	62
70R	8 000	2 100	160	4535	110	-	310	-	321	324	264	84	5	227	120	90	104	270	40	-	98
80R	15 000	1 800	190	5040	125	-	370	-	381	376	305	97	6	270	140	104	123	328	45	-	165

*Poids (m) avec l'alésage maximum et la rainure • Dimension B(1), moyeux alésés D1 - B(2), D2 avec moyeux à manchons coniques